



RIEMENTRIEBE INDUSTRIEMOTOREN



Technischer Stand: 11/98

ACHTUNG:

- Zeichnung nicht maßstabsgerecht.
- Zeichnung unterliegt keinem laufenden Änderungsdienst.
- Teilenummern entsprechen nicht dem Ersatzteile-Katalog.
- Varianten müssen auf Mitte Kurbelwelle und Mitte Motor fixiert werden.

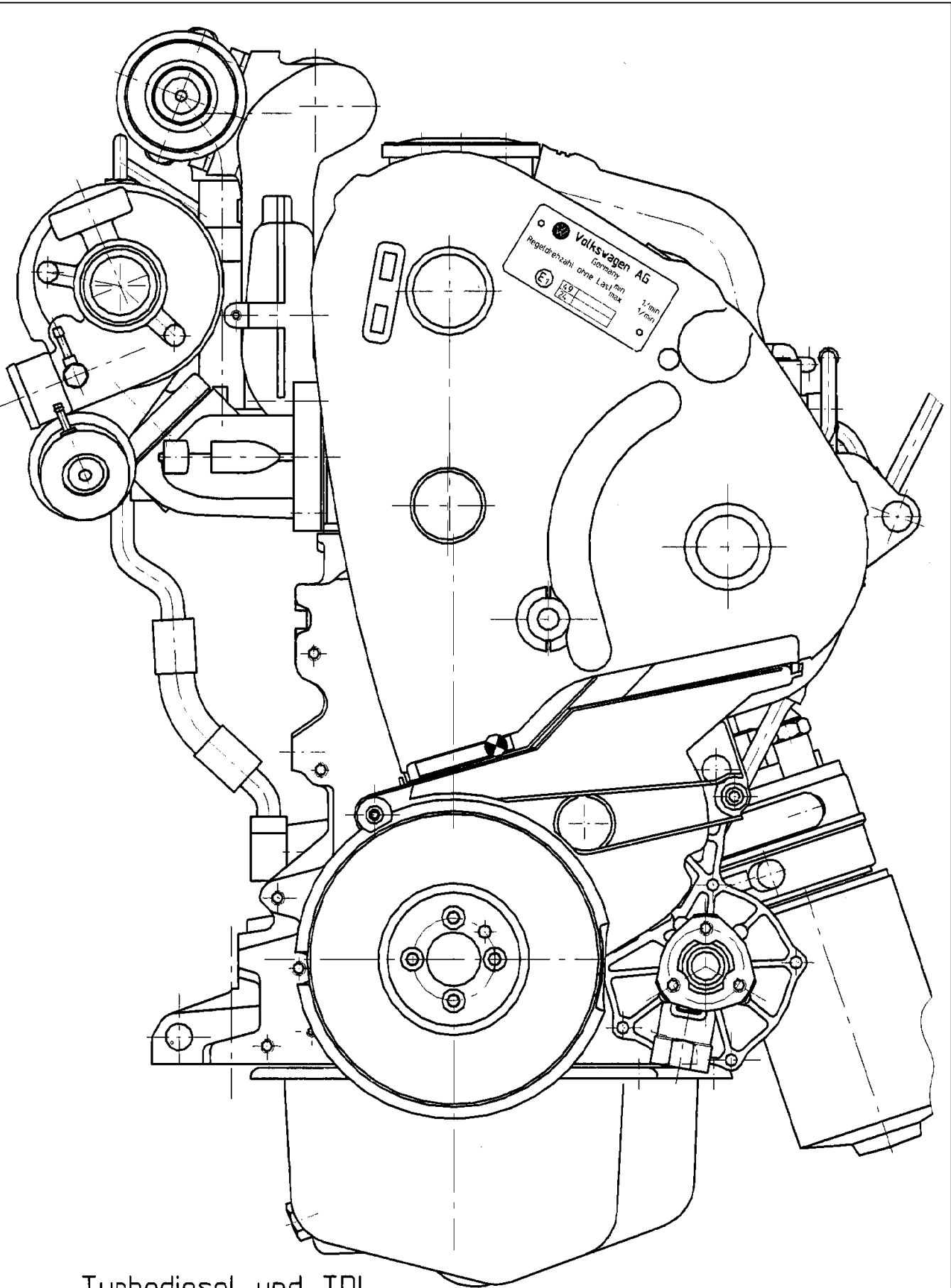

Volkswagen AG
Germany
Regel Drehzahl ohne Last
max
1.9 TDI
1.9 TDI
1.9 TDI

Turbodiesel und TDI

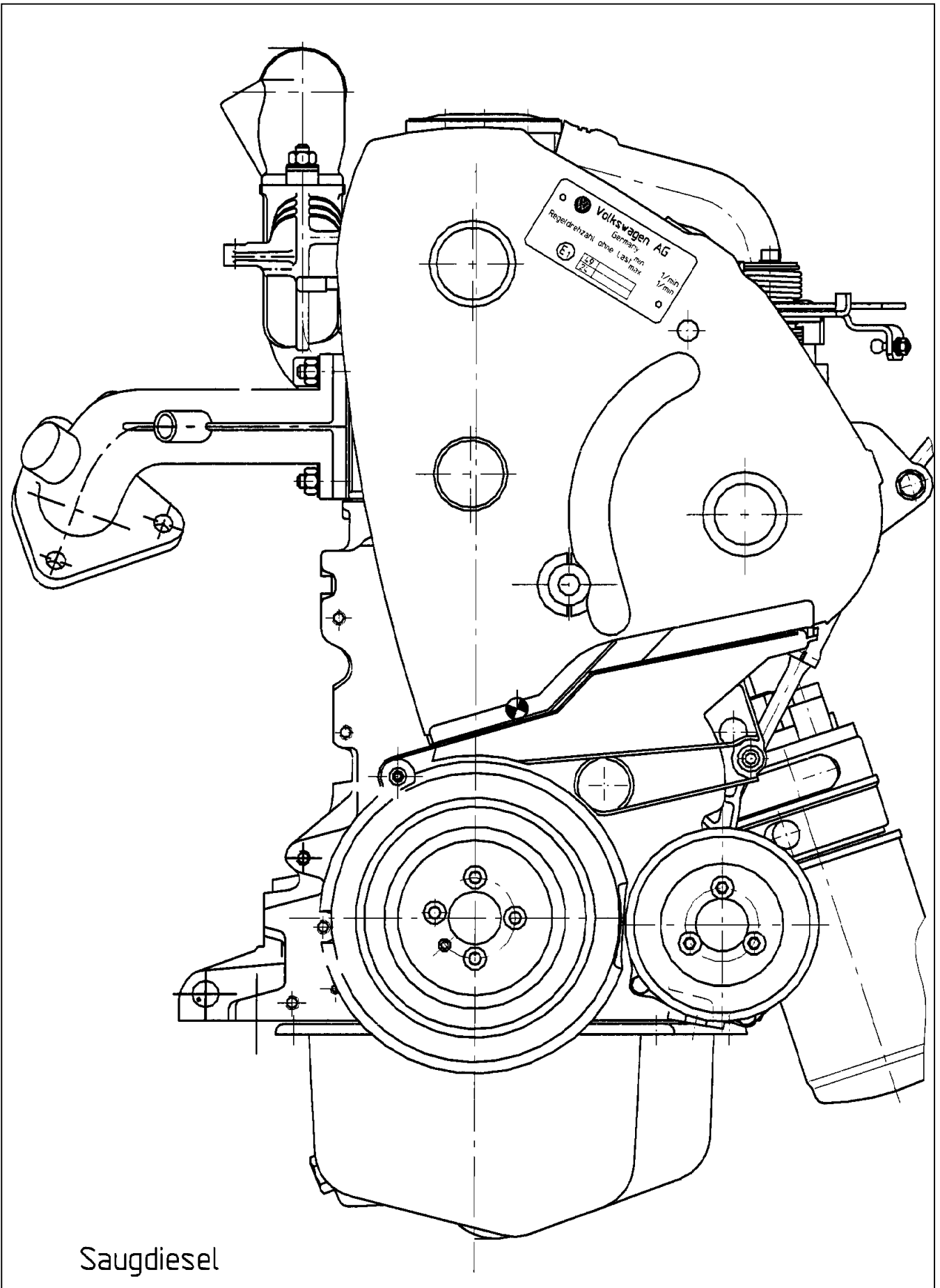

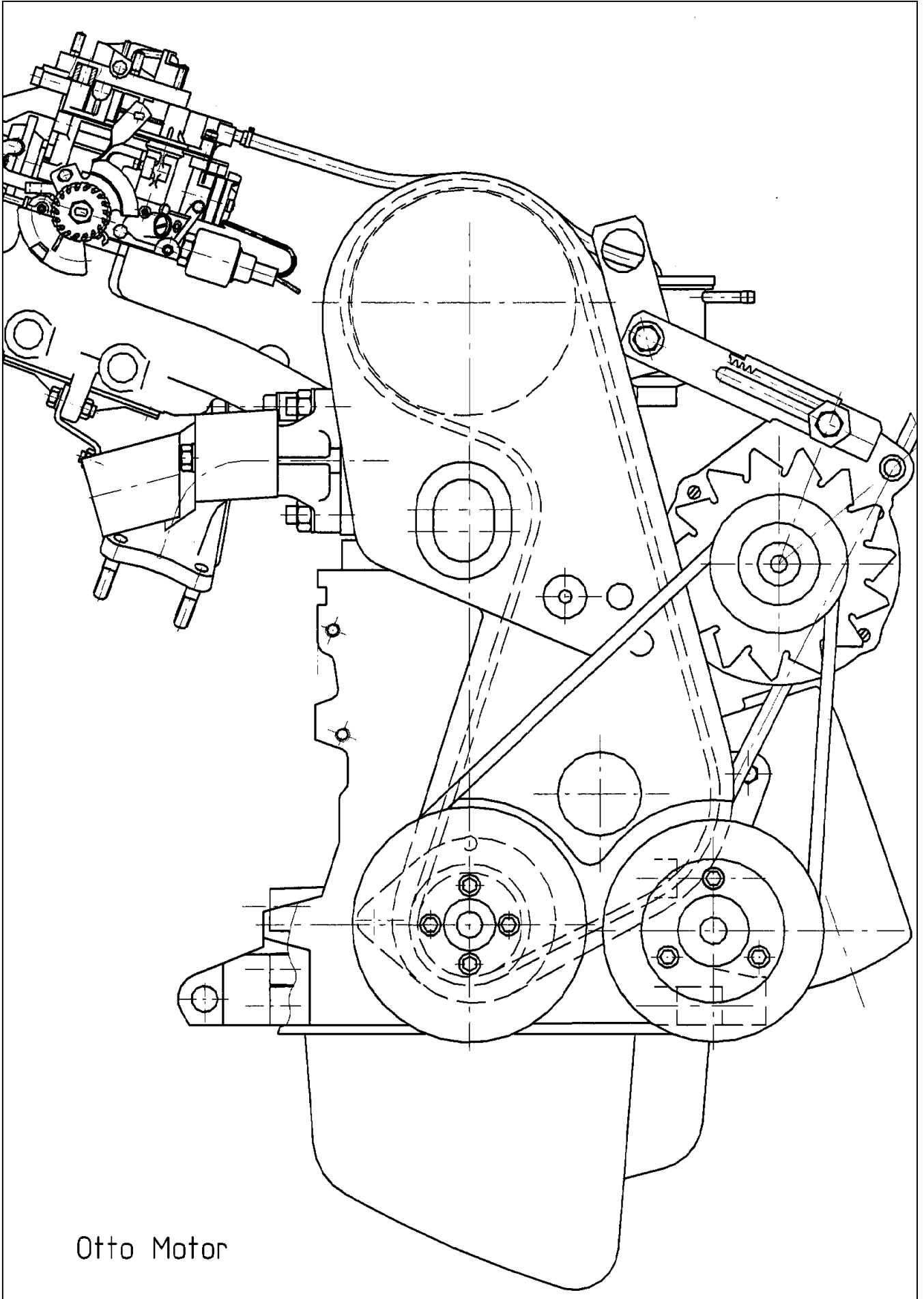

Otto Motor

Aggregat : 028.L 1.9L ADG Diesel
 028.Z 1.9L ADE Diesel
 028.B 1.9L Diesel
 028.Y 1.9L AFD Diesel TDI

Generator- 70/90A, Lenkhilfepumpenanordnung für Diesel Industriemotoren

Anordnung : Drehstromgenerator Längseinbau
 Lenkhilfepumpe Quereinbau

Bemerkung : Keilrippenriementrieb Drehstromgenerator
 Schmalkeilriemen Lenkhilfepumpe
 Wasserpumpe muß über Lenkhilfepumpe angetrieben werden.

Variante 1

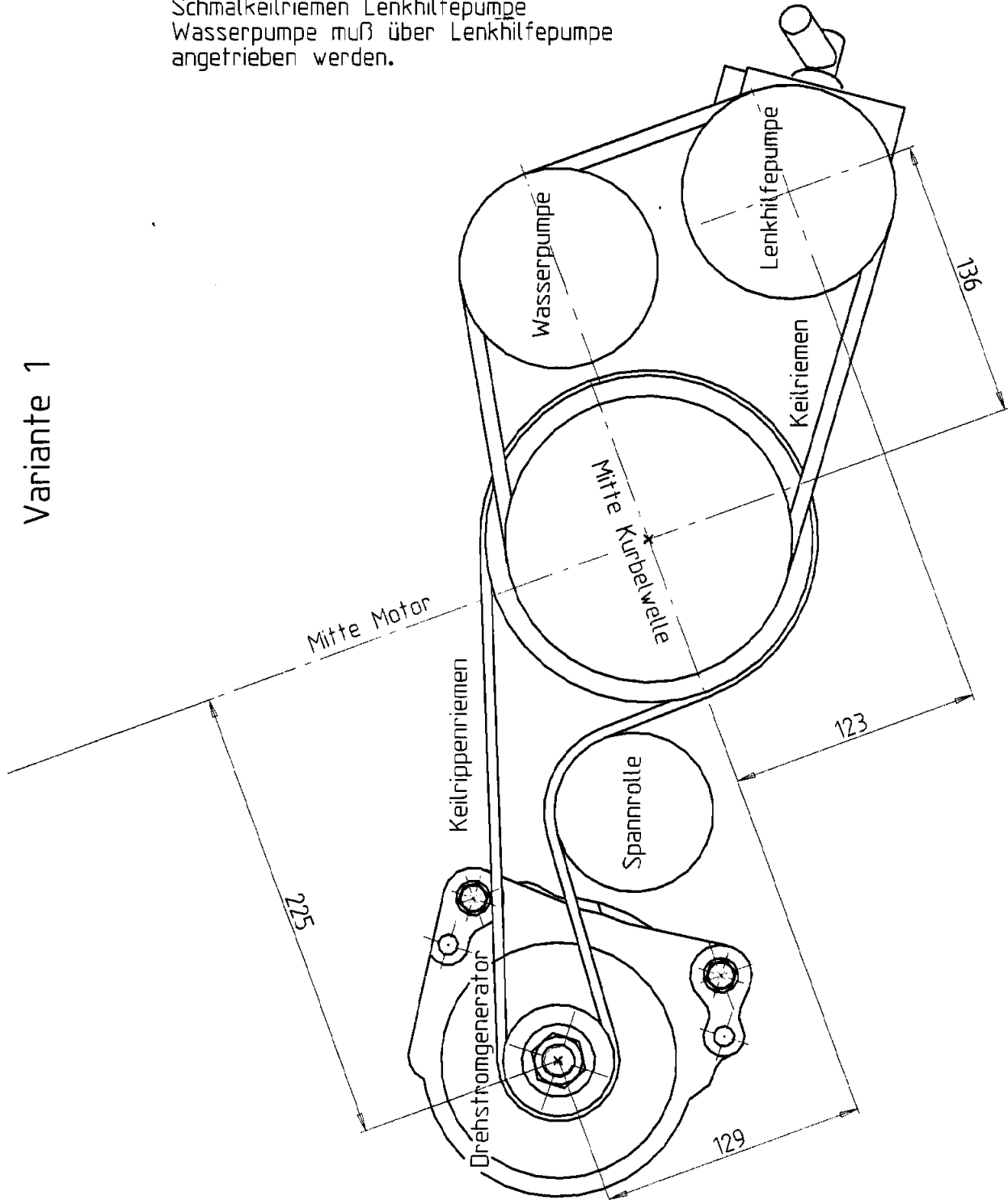

Variante 1			
Benennung	Nummer	Anzahl	Drehmoment (Nm)
ZSS Riementrieb	02B 100 891 L		
Halter Generator	02B 903 139 AA	1x	
Sechskantschraube M8x40	N 019 531.3	4x	23 ±10%
Drehstromgenerator	02B 903 028 A	1x	
Drehstromgenerator	02B 903 025 A,B,C,E	w.w.	
Sechskantschraube M8x85	N 101 208.03	2x	23 ±10%
Schwingungstilger	02B 105 243 T	1x	
Keilriemenscheibe	02B 105 253 A	1x	
Zylinderschraube M8x45	N 903 487.02	4x	25+5
Keilrippenriemen	02B 903 137 AK	1x	
Halter auf Wasserpumpe	02B 903 143 AB	1x	
Sechskantmutter M8	N 902 291.02	4x	
Buchse	02B 260 921	1x	
Buchse	02B 260 921 A	w.w.	
ZSB Halter Lenkhilfepumpe	02B 145 529 A	1x	
Sechskantschraube M8x50	N 102 241.01	1x	23 ±10%
Sechskantschraube M8x85	N 101 208.03	1x	23 ±10%
Sechskantschraube M8x42	N 102 401.01	1x	23 ±10%
ZSB Schwenkbügel	02B 145 521 B	1x	
Paßschraube M10x98	N 904 822.01	1x	45±10%
Sechskantschraube M8x50	N 102 241.01	1x	23 ±10%
Lenkhilfepumpe	02B 145 157 C / D / E	1x	
Sechskantschraube M8x32	N 102 400.01	5x	
Riemenscheibe Wasserp.	037 121 031 A	1x	
Zylinderschraube	N 903 083.05	2x	23 ±10%
ZSB Spannbügel. Lenkhilfep.	02B 145 544 E	1x	
Sechskantschraube M8x42	N 102 401.01	2x	
ZSB Spannschraube	034 903 555 B	1x	
Riemenscheibe Lenkhilfep.	037 145 255	1x	
Sechskantschraube M8x14	N 903 086.05	3x	
Keilriemen	02B 145 271 L / M	1x	

Generator- 90A, Klimakompressor- und Lenkhilfepumpenanordnung für Diesel Industriemotor

Aggregat : 028.L 1.9L ADG Diesel
 028.Z 1.9L ADE Diesel
 028.B 1.9L Diesel
 028.Y 1.9L AFD Diesel TDI

Anordnung : Drehstromgenerator Quereinbau
 Klimakompressor Quereinbau
 Lenkhilfepumpe Quereinbau

Bemerkung : Keilrippenriementrieb Drehstromgenerator
 Wasserpumpe muß über Lenkhilfepumpe
 angetrieben werden (Riemenebene).

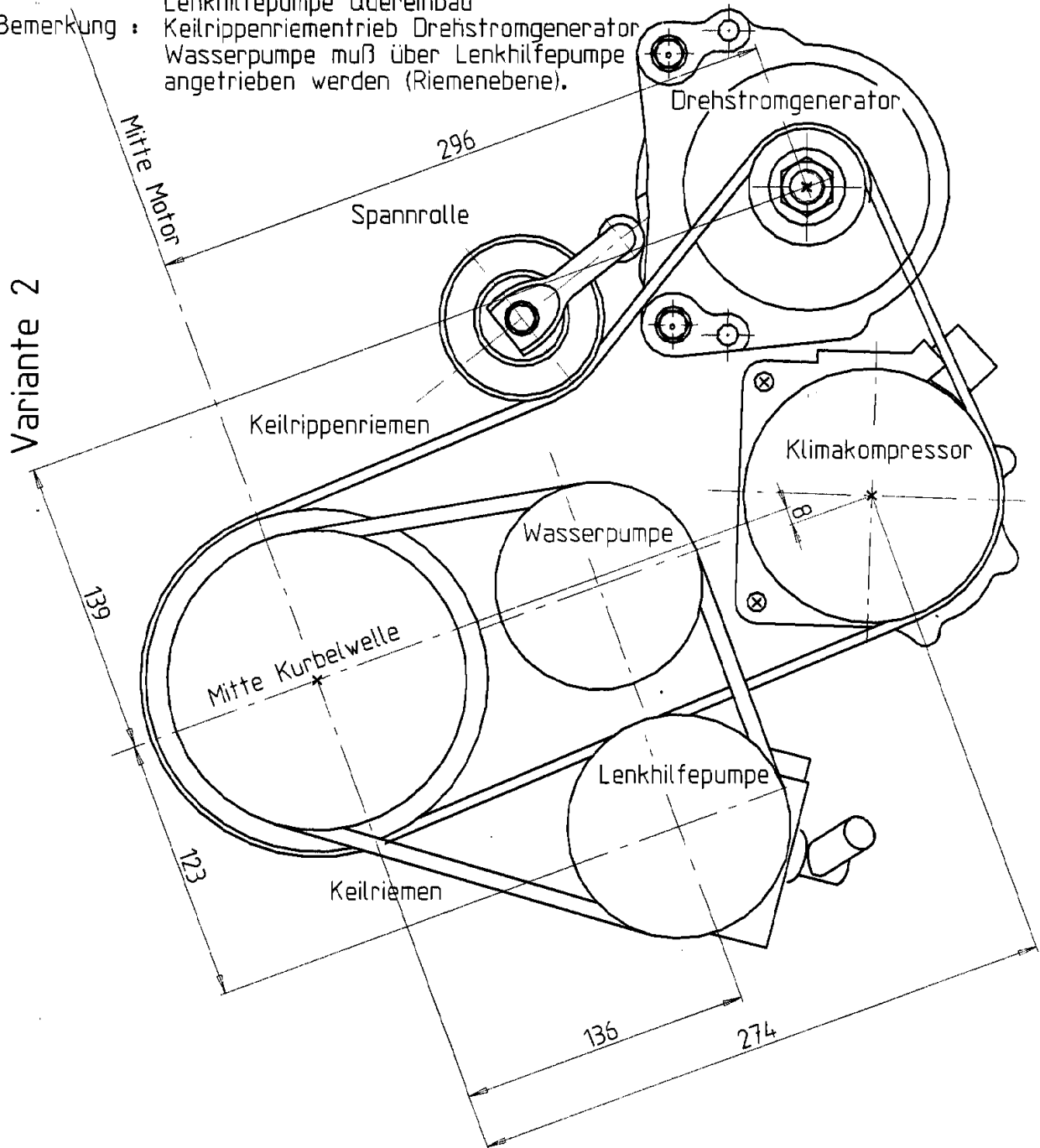

Variante 2

Benennung	Nummer	Anzahl	Drehmoment (Nm)
ZSS Riementrieb	028 100 891 K		
Halter Drehstromgenerator	028 903 139 T	1x	
Sechskantschraube M8x14	N 903 086.05	1x	23 ±10%
Sechskantmutter M8	N 902 291.02	4x	23 ±10%
Drehstromgenerator	037 903 023 G	1x	
Drehstromgenerator	028 903 025 Q	w.w.	
Sechskantschraube M8x85	N 101 208.03	2x	23 ±10%
Klimakompressor	1H0 820 803 D	1x	
Sechskantschraube M10x112	N 103 280.01	2x	45 ±10%
Schwingungstilger	028 105 243 T	1x	
Keilriemenscheibe	028 105 253 A	1x	
Zylinderschraube M8x45	N 903 487.02	4x	25+5
Keilrippenriemen	028 260 849 D	1x	
ZSB Halter Lenkhilfpumpe	028 145 529 A	1x	
Sechskantschraube M8x50	N 102 241.01	1x	23 ±10%
Sechskantschraube M8x85	N 101 208.03	1x	23 ±10%
Sechskantschraube M8x42	N 102 401.01	1x	23 ±10%
ZSB Schwenkbügel	028 145 521 B	1x	
Paßschraube M10x98	N 904 822.01	1x	
Sechskantschraube M8x50	N 102 241.01	1x	23 ±10%
Lenkhilfpumpe	028 145 157 C / D / E	1x	
Sechskantschraube M8x32	N 102 400.01	5x	23 ±10%
Riemenscheibe Wasserp.	037 121 031 A	1x	
Zylinderschraube	N 903 083.05	2x	23 ±10%
ZSB Spannbügel Lenkhilfp.	028 145 544 E	1x	
Sechskantschraube M8x42	N 102 401.01	2x	23 ±10%
ZSB Spannschraube	034 903 555 B	1x	
Riemenscheibe Lenkhilfp.	037 145 255	1x	
Sechskantschraube M8x14	N 903 086.05	3x	23 ±10%
Keilriemen	028 145 271 L / M	1x	

Generatoranordnung 90A für Diesel Industriemotor

Aggregat : 028.L 1.9L ADG Diesel
028.Z 1.9L ADE Diesel
028.B 1.9L Diesel
028.Y 1.9L AFD Diesel TDI

Anordnung : Drehstromgenerator Quereinbau
Keilrippenriementrieb Drehstromgenerator

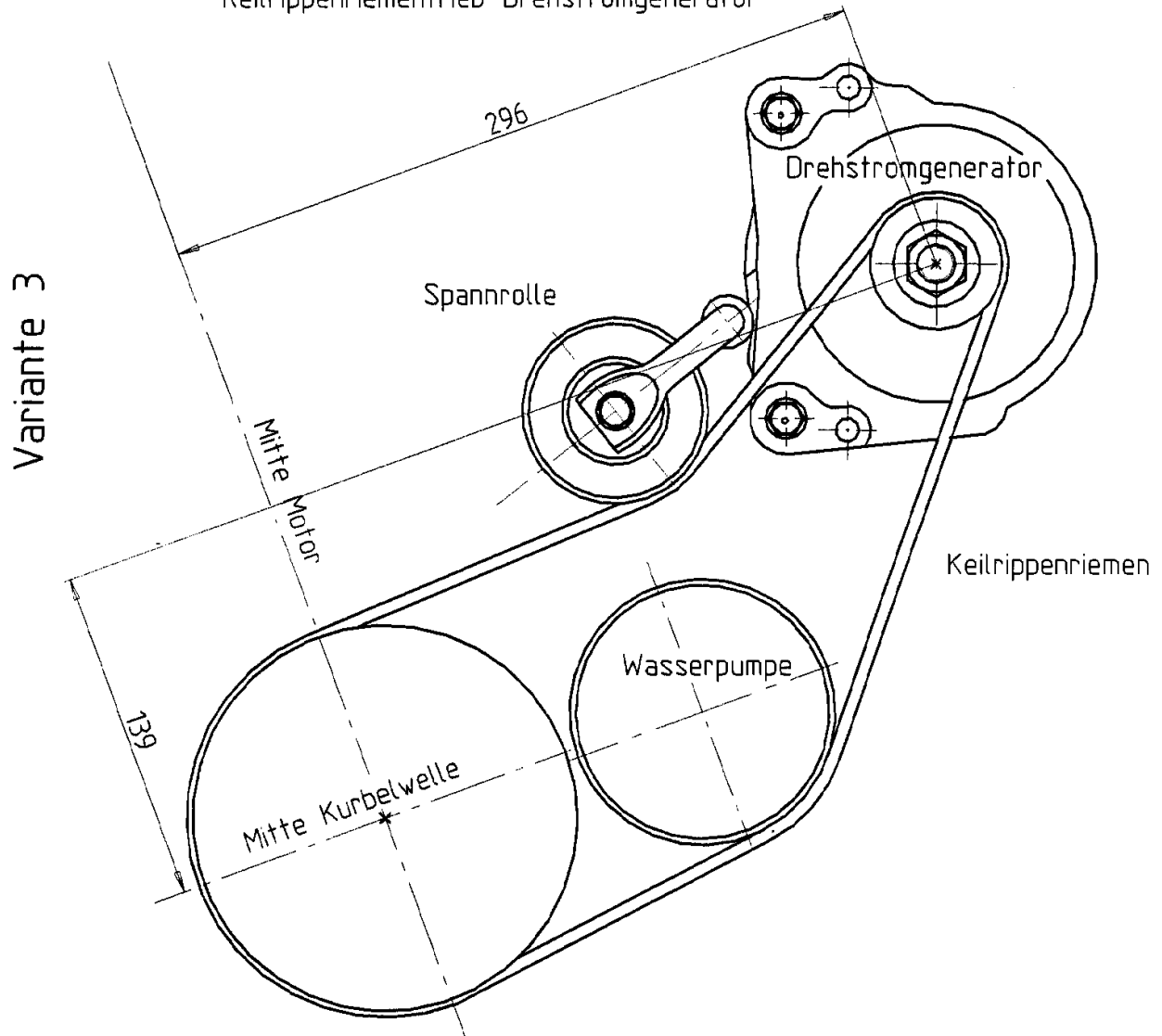

Variante 3

Benennung	Nummer	Anzahl	Drehmoment (Nm)
ZSS Riementrieb	028 100 891 H		
Halter Drehstromgenerator	028 903 139 T	1x	
Sechskantschraube M8x14	N 903 086.05	1x	23 ±10%
Sechskantmutter M8	N 902 291.02	4x	23 ±10%
Drehstromgenerator	037 903 023 G	1x	
Drehstromgenerator	028 903 025 Q	w.w.	
Sechskantschraube M8x85	N 101 208.03	2x	23 ±10%
Riemenscheibe Wasserpumpe	028 121 031 E	1x	
Zylinderschraube M8x14	N 903 086.05	3x	
Schwingungstilger	028 105 243 T	1x	
Zylinderschraube M8x45	N 903 487.02	4x	23 ±10%
Keilrippenriemen	028 903 137 T	1x	

Generator- 90A und Lenkhilfpumpen- anordnung für Diesel Industriemotor

Aggregat : 028.L 1.9L ADG Diesel
028.Z 1.9L ADE Diesel
028.B 1.9L Diesel
028.Y 1.9L AFD Diesel TDI

Anordnung : Drehstromgenerator Quereinbau
Lenkhilfpumpe Quereinbau

Bemerkung : Keilrippenriementrieb Drehstromgenerator
Schmalkeilriementrieb Lenkhilfpumpe

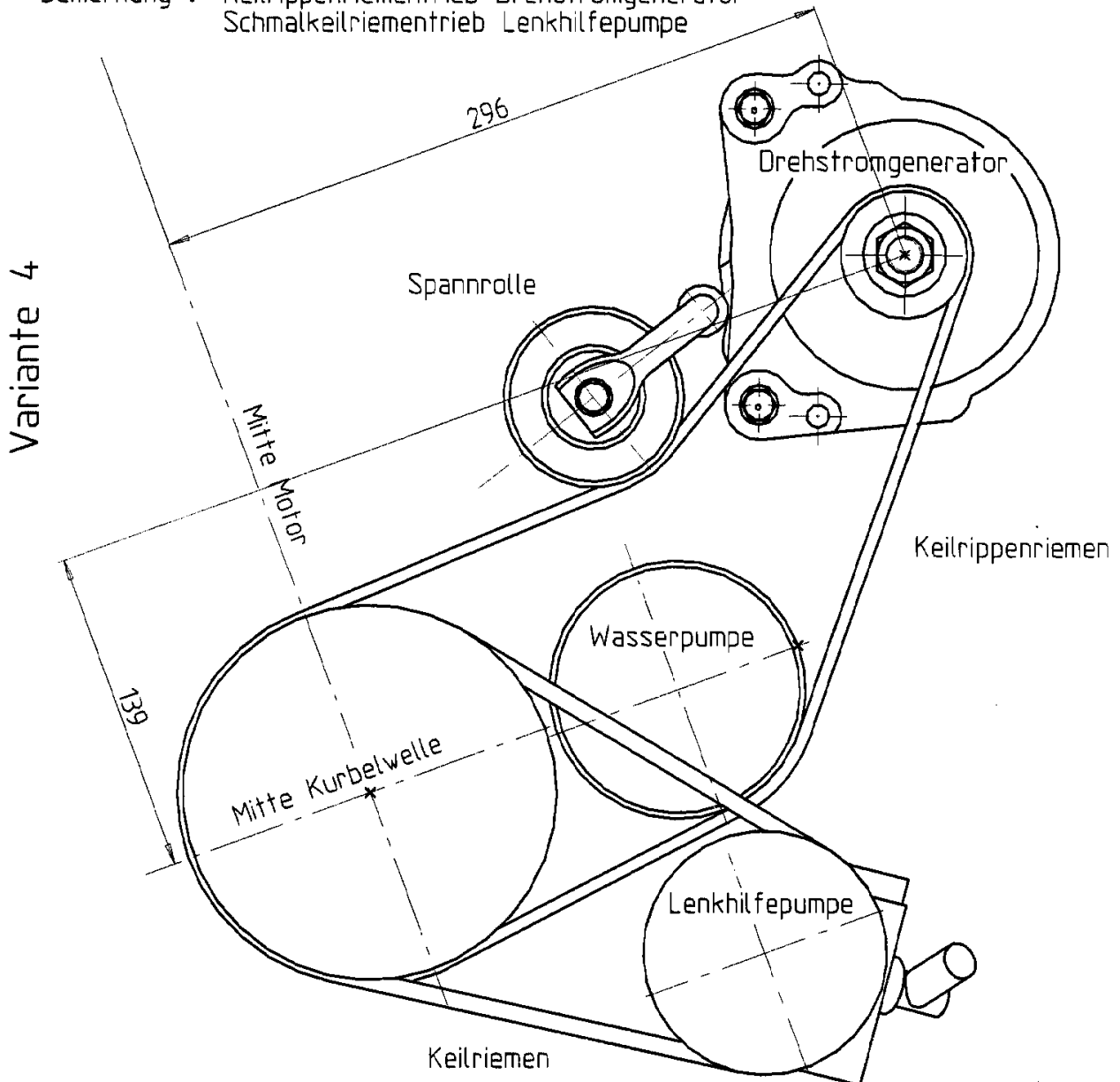

Variante 4			
Benennung	Nummer	Anzahl	Drehmoment (Nm)
ZSS Riementrieb	028 100 891 J		
Halter Drehstromgenerator	028 903 139 T	1x	
Sechskantschraube M8x14	N 903 086.05	1x	23 ±10%
Sechskantmutter M8	N 902 291.02	4x	23 ±10%
Drehstromgenerator	037 903 023 G	1x	
Drehstromgenerator	028 903 025 Q	w.w.	
Sechskantschraube M8x98	N 101 028.03	2x	23 ±10%
Riemenscheibe Wasserpumpe	028 121 031 E	1x	
Zylinderschraube M8x14	N 903 086.05	3x	23 ±10%
Schwingungstilger	028 105 243 T	1x	
Riemenscheibe	028 105 253 A	1x	
Zylinderschraube M8x45	N 903 487.02	4x	25+5
Keilrippenriemen	028 903 137 T	1x	
Lenkhilfepumpe	028 145 157 C	1x	
Riemenscheibe	037 145 255	1x	
Zylinderschraube M8x14	N 903 086.03	3x	23 ±10%
Schmalkeilriemen	028 145 271 G	1x	

Generatoranordnung 70A für Diesel und Otto Industriemotoren

Aggregat : 028.L 1.9L ADG Diesel
028.Z 1.9L ADE Diesel
028.B 1.9L Diesel
026.L 1.8L ADF Otto

Anordnung : Drehstromgenerator Längseinbau
Schmalkeilriementrieb Drehstromgenerator

Variante 5

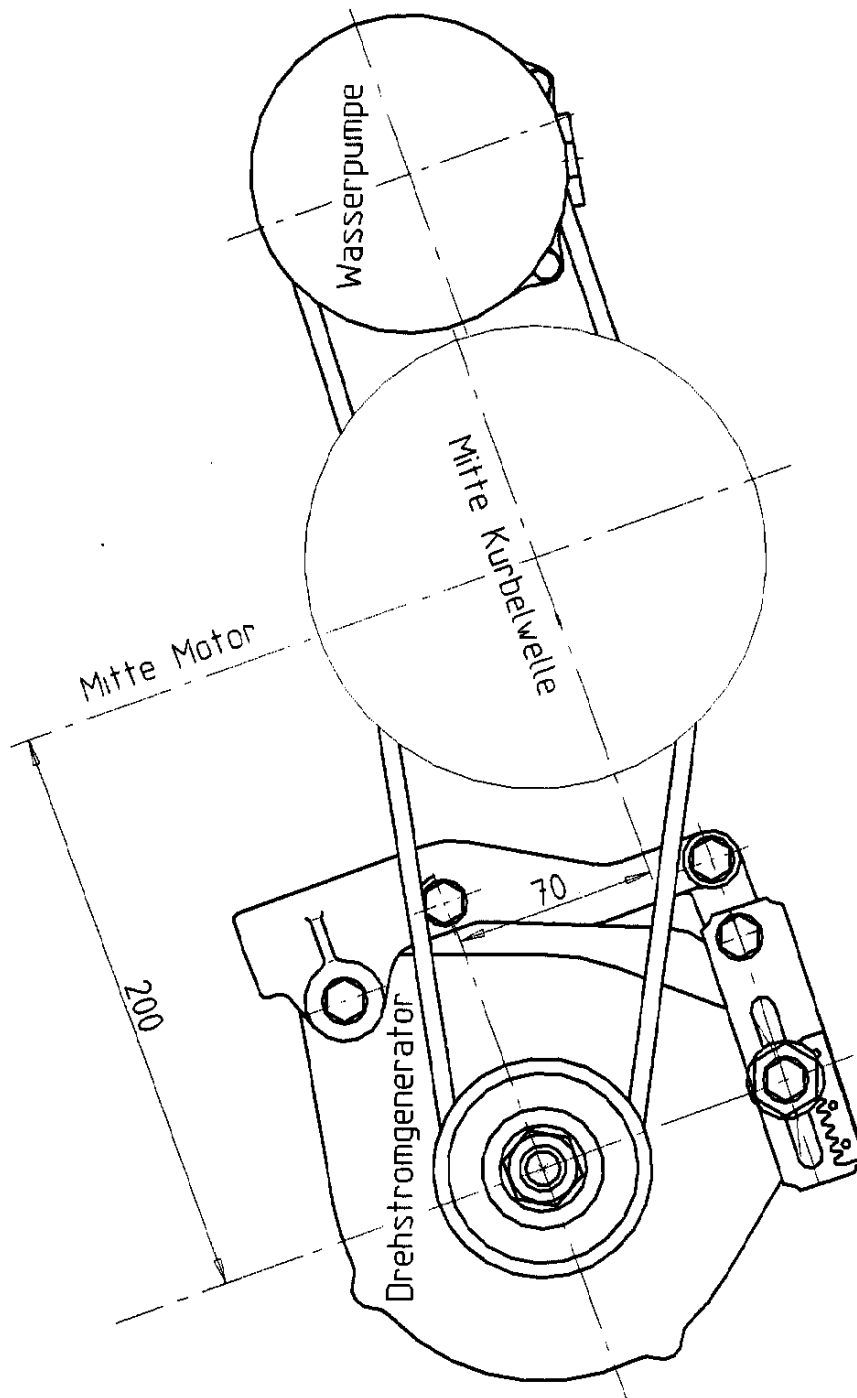

Variante 5

Benennung	Nummer	Anzahl	Drehmoment (Nm)
Halter Drehstromgenerator	068 903 141 R	1x	
Kombi Schraube M8x22	N 019 526.6	1x	23 ±10%
Spannlasche	068 903 251 H	1x	
Kombi Schraube M8x26	N 904 819.01	1x	23 ±10%
Drehstromgenerator	068 903 029 S	1x	
Sechskantschraube M8x98	N 101 028.03	1x	23 ±10%
Spannschraube	034 903 555 B	1x	
Zweispurriemenscheibe	068 105 255 E	1x	
Zylinderschraube M8x14	N 903 086.05	4x	25+5
Schmalkeilriemen	068 903 137 Q	1x	
Schmalkeilriemen	068 903 137 R	ww	
Schmalkeilriemen	068 903 137 F	ww	
Riemenscheibe Wasserpumpe	068 121 031 E	1x	
Riemenscheibe Wasserpumpe	068 121 032 B	1x	
Distanzscheibe	068 121 185 B	6x	
Kombi Schraube M8x20	N 902 218.01	3x	23 ±10%
Schmalkeilriemen	068 121 039 C	1x	
Schmalkeilriemen	068 121 039 G	ww	
Schmalkeilriemen	068 121 039 H	ww	
Nur für Ottomotor notwendig			
Distanzscheibe	036 105 259 A	1x	
Zentralschraube	N 903 670.01	1x	
Kombischraube	N 100 067.01	3x	23 ±10%

Generatoranordnung 65A für Diesel Industriemotor

Aggregat : 026.L 1.8L ADF Otto
Anordnung : Drehstromgenerator Längseinbau
Bemerkung : Schmalkeilriementrieb

Variante 6

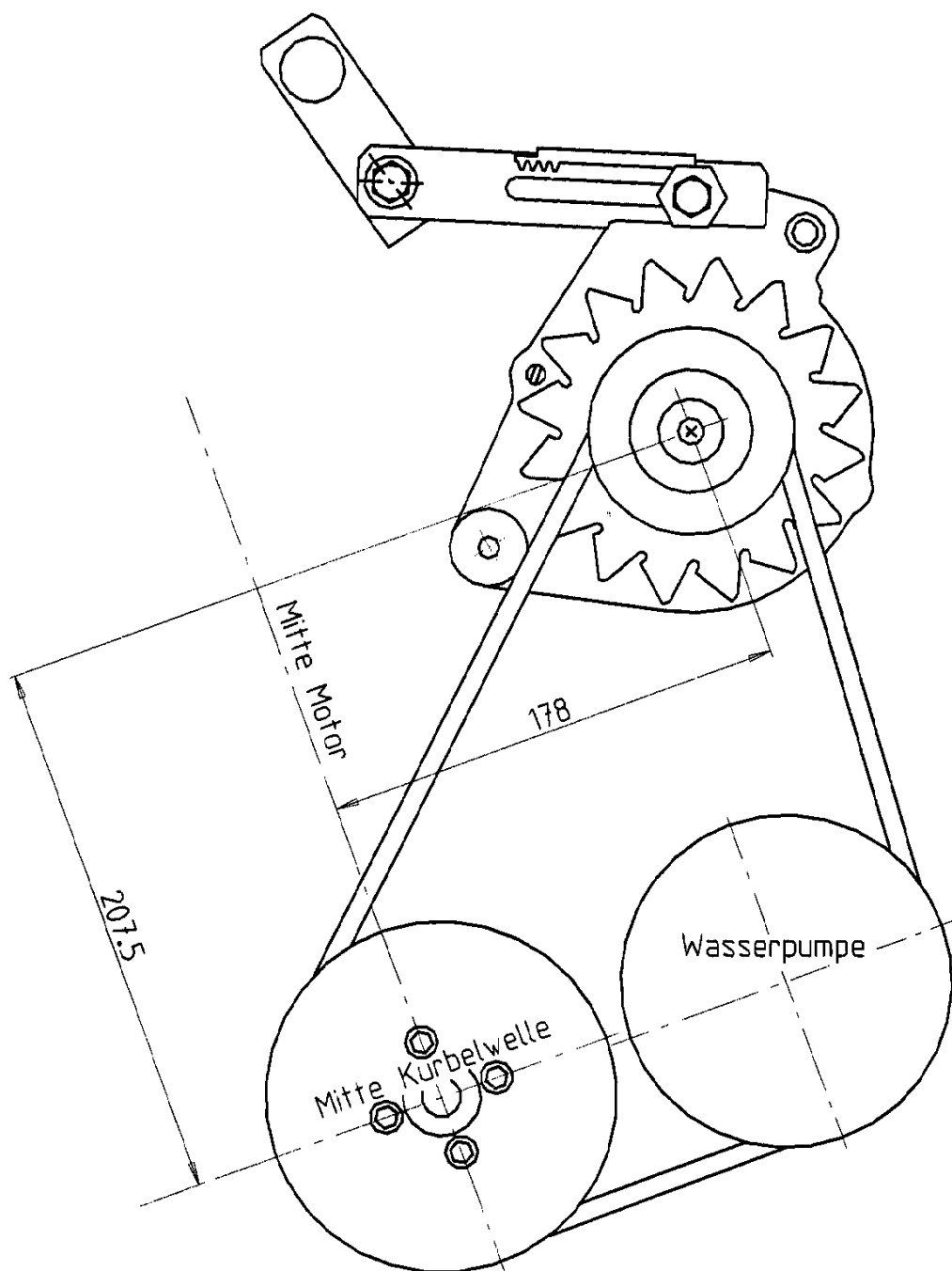

Variante 6

Benennung	Nummer	Anzahl	Drehmoment (Nm)
AND Keilriementrieb	044 100 797 L		
Generatöraufhängung	049 903 103 B	1x	
Kombischraube M8x25	N 090 278.3	1x	23±10%
Halter Spannbügel	026 903 245 A	1x	
Kombischraube M8x25	N 090 278.3	2x	23±10%
Spannbügel	026 903 247 B	1x	
Kombischraube M8x26	N 904 819.01	1x	23±10%
Drehstromgenerator 65 A	068 903 029 S	1x	
Zylinderschraube M8x100	N 902 199.01	1x	23±10%
Spannschraube	034 903 555 B	1x	
Riemenscheibe Wasserpumpe	026 121 031	1x	
Zylinderschraube M8x14	N 903 086.05	3x	23±10%
Riemenscheibe Kurbelwelle	026 105 255	1x	
Zylinderschraube M8x14	N 903 086.05	4x	23±10%
Schmalkeilriemen	026 903 137 C	1x	

Diese Information erhalten Sie nur durch das Internet:

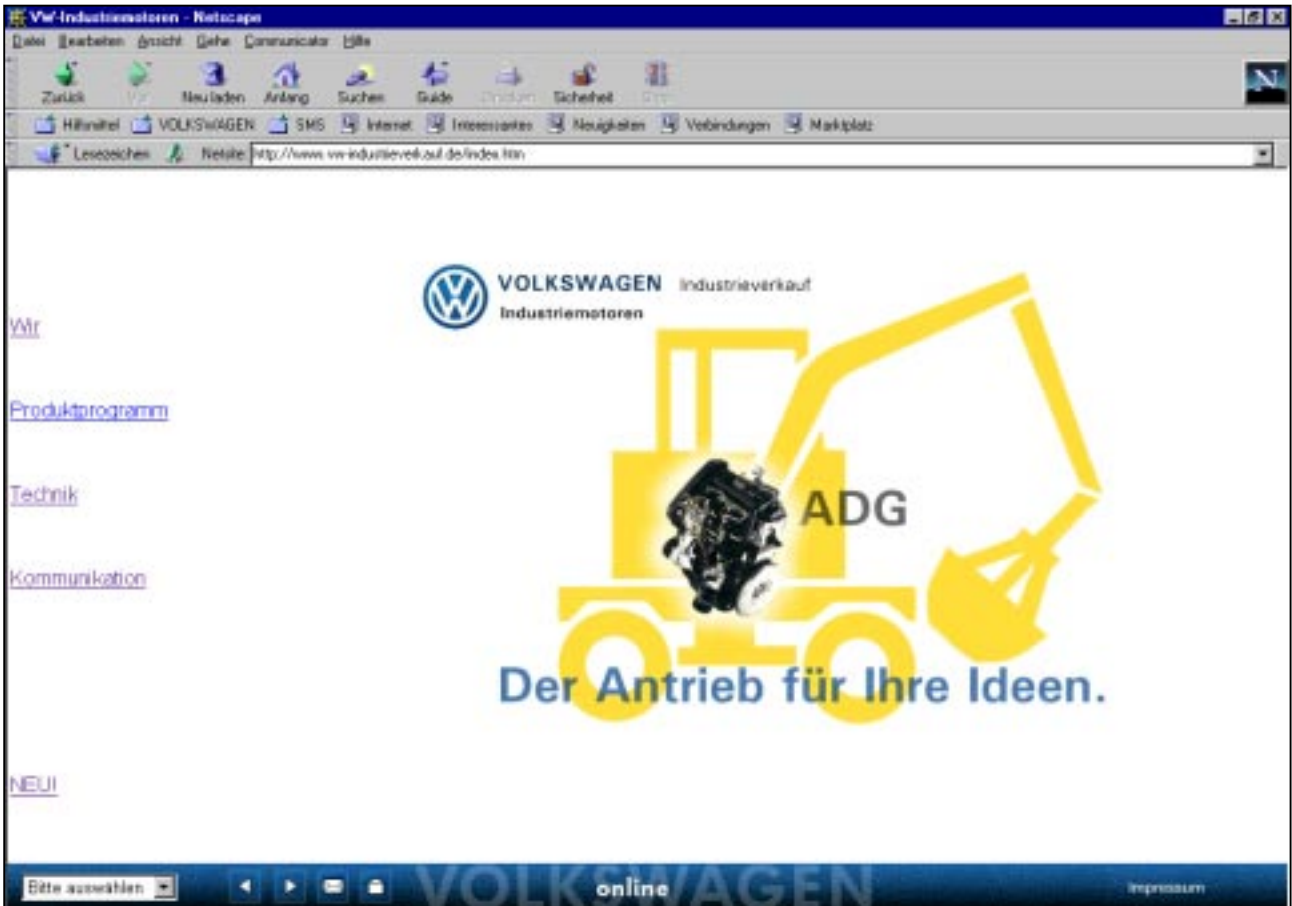

VOLKSWAGEN AG
K-VSI Industriemotoren
Postfach 1961
D-38436 Wolfsburg

Tel. ++49 (0)5361 9 27164
Fax ++49 (0)5361 9 20650
industrieverkauf@volkswagen.de
www.vw-industrieverkauf.de